

## SERIE SANISTAR

### AUTOMATE DE RELEVAGE D'EAU USEE IMMERGEABLE AVEC CLAPET DE RETENUE INTEGRE

#### APPLICATIONS

Grâce à leur capacité de rétention dans un volume extrêmement compact, ces automates sont destinés aux assainissements sanitaires des villas, aux arts et métiers ou aux lieux publics, tels que les logements d'habitations, les bureaux ou les restaurants. La construction très compacte de cet automate, possédant plusieurs possibilités de raccordements, lui permet d'être installé simplement dans des endroits restreints même après coups. Les clapets de retenue intégrés, à boule, sont silencieux et peu encombrants.

#### CARACTERISTIQUES GENERALES

La pompe a un corps hydraulique intégré dans le réservoir de rétention. Roue **imbouchable** avec passage libre de **45mm**. Le moteur est électrique, immergeable et étanche. En monophasé ou triphasé. **Classe d'isolation F, protection IP68**. Le réservoir de rétention avec la carcasse hydraulique de la pompe est en polyéthylène. La roue et le couvercle de carcasse hydraulique sont en fonte grise 25. Raccord d'entrée : **DN100**. Raccord de refoulement : **bride DN80**. Raccord d'aération : **DN70**. **Clapet à boule intégré**. Coffret électronique pour la commande et la surveillance de toutes les fonctions principales. Régulation de niveau pneumatique. Alternance de mise en marche. Alarmes signalées par un buzzer.



#### COURBES

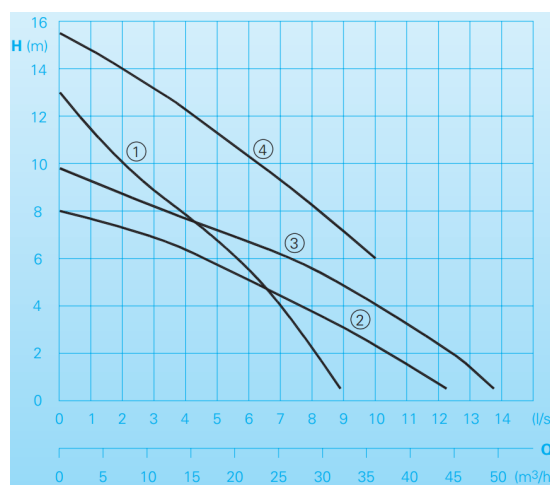

#### DONNEES TECHNIQUES POMPE(S) - 1... = 1 pompe / 2... = 2 pompes

N°	Type	Puissance [kW]	Tension [V]	Courant [A]	Volume cuve max [L]	Volume cuve effectif [L]	Poids [kg]
1	105 W / 205 W	1.1	1 x 230	7.0	70 / 95	30 / 45	64 / 92
1	105 D / 205 D	1.1	3 x 400	2.5	70 / 95	30 / 45	64 / 92
2	110 W / 210 W	1.3	1 x 230	7.1	70 / 95	30 / 45	66 / 96
2	110 D / 210 D	1.1	3 x 400	3.1	70 / 95	30 / 45	66 / 96
3	120 W / 220 W	1.7	1 x 230	10.7	70 / 95	30 / 45	73 / 110
3	120 D / 220 D	1.7	3 x 400	4.4	70 / 95	30 / 45	73 / 110
4	130 D / 230 D	2.1	3 x 400	5.1	70 / 95	30 / 45	73 / 110

# DIMENSIONS

Sanistar 105, 110, 120, 130 (station 1 pompe)

Sanistar 205, 210, 220, 230 (station 2 pompes)

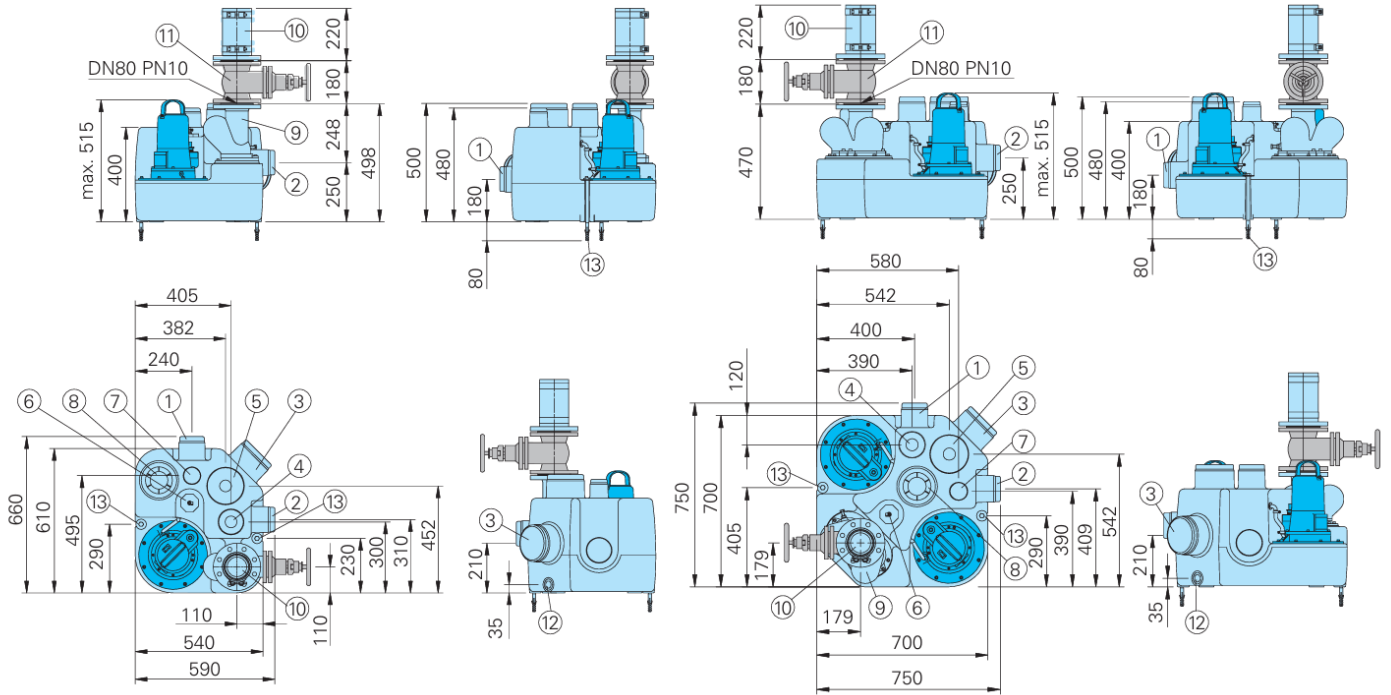

- ① Entrée horizontale DN 100
- ② Entrée horizontale DN 100
- ③ Entrée horizontale DN 150
- ④ Entrée verticale DN 100/DN 40
- ⑤ Entrée verticale DN 150/DN 40
- ⑥ Branchement coffret pneumatique
- ⑦ Event DN 70
- ⑧ Couverture de nettoyage
- ⑨ Clapet anti-retour à boule DN 80
- ⑩ Raccord élastique
- ⑪ Vanne à bride DN 80
- ⑫ Branchement pour pompe à main 1"
- ⑬ Point d'ancrage

Dimensions en mm

# EXEMPLE D'INSTALLATION

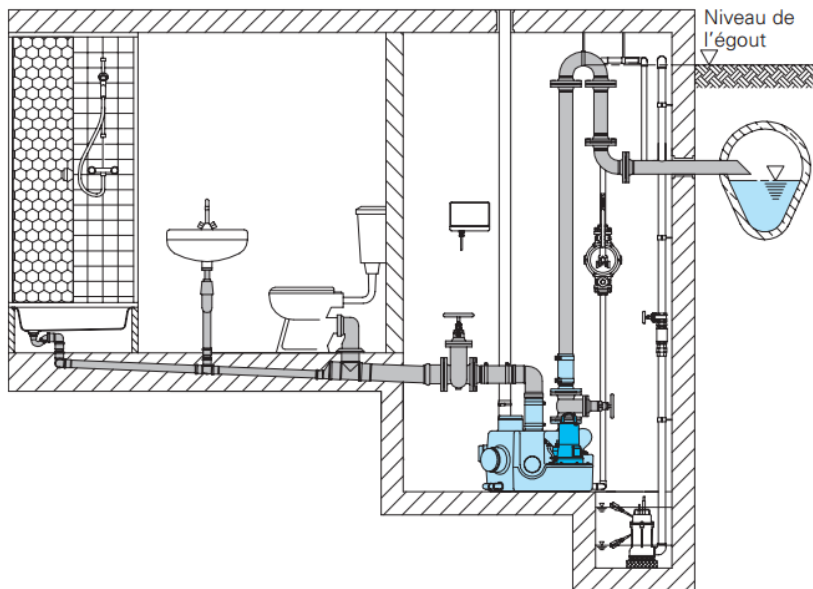

**Raccordement direct  
Euro WC  
(Entrée hauteur 180 mm)**

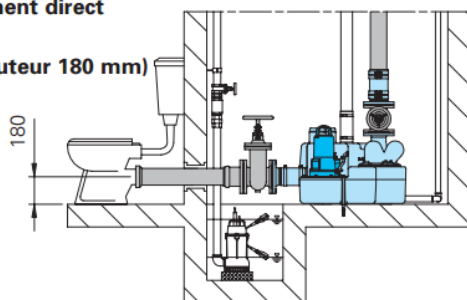

**Raccordement direct  
WC suspendu  
(Entrée hauteur 250 mm)**

