

## SERIE SEVMS(V)(H) 5... und 10...

### WASSER-DRUCKSTEIGERUNGSANLAGE MIT VASCO® oder HYDROVAR®-REGELUNG

#### BESCHREIBUNG

Die Drucksteigerungsanlage SEVMS(V)(H) ist für die Trinkwasserversorgung von Einfamilien- und Mehrfamilienhäusern vorgesehen, sowie für die Speisung von sauberem, industriellem Wasser in Produktionsstätten, Kläranlagen, Beregnungsanlagen oder andere Objekte, welche einen **konstanten Druck** mit einer **variablen Fördermenge** benötigen.

#### ANWENDUNGSBEREICH

Sie wird installiert, wo der Förderdruck vom Kommunalnetz nicht ausreichend ist, oder wenn die Wasserversorgung von einer Quelle oder von einem Regentank stammt.



Model SEVMSV 5 6N/1.1

#### TECHNISCHE DATEN

Die Wasser-Drucksteigerungsanlage SEVMS(V)(H) ist ein **kompaktes Aggregat**, bestehend aus einer Pumpe mit VASCO® oder HYDROVAR®-Regeleinheit und einem Membranbehälter von 20 Liter.

Diese Elemente sind auf einer Grundplatte aus nicht rostendem Stahl aufgebaut und fertig verdrahtet, bereit für den Anschluss am Wasser- und Stromnetz.

Mehrere Standard-Ausführungen erlauben eine optimale Auswahl gemäss Anforderung. Auf Anfrage sind andere Ausführungen mit einer höheren Fördermenge und Förderdruck erhältlich.

Die Pumpe ist in Block-Ausführung, vertikal, mit INLINE -Anschluss erhältlich.

Der gesamte **hydraulische Teil**, welcher mit dem Medium in Berührung steht, ist aus **nicht rostendem Stahl**. Die **Wellendichtung** ist mit einer **Gleitringdichtung** aus Silicium/Kohle ausgerüstet.

Der elektrische Normmotor verfügt über einen Schutz IP 55, Isolationsklasse F. Er ist mit einer VASCO® oder HYDROVAR®-Regeleinheit (IP54) überbaut, die einen Frequenzumrichter mit Mikro-Prozessor beinhaltet. Dieses System sichert einen konstanten Druck, unabhängig der verbrauchten Wassermenge, dank dem Signal 4-20 mA, das von einer, auf der Pumpe aufgebauten, piezometrischen Sonde gemeldet wird.

Die im Regelapparat eingegebenen **Parameter** können jederzeit geändert werden. Im LCD-Display stehen 6 Sprachen zur Verfügung, unter anderem Deutsch.

Es besteht die Möglichkeit den **Trockenlaufschutz**, sowie einen Schutz gegen **Überspannung** zu integrieren. Auf Anfrage können zusätzliche Schutzmassnahmen vorgesehen werden.

Dieses Betriebsprinzip sichert einen besonders **leisen** und **sanften Lauf, ohne mechanische, elektrische oder hydraulische Hindernisse**. Es erlaubt eine bedeutende **Energieeinsparung**.

Der Membranbehälter erlaubt eine kleine Wasserspeicherung unter Druck. Die Verbindungsleitung dieser Elemente ist aus nicht rostendem Stahl. Ein Rückhaltorgan, das an der Saugseite der Maschine angebracht werden muss wird, separat mit jeder Drucksteigerungsanlage geliefert.

Die in der Tabelle angegebenen Fördermengen und Druckwerte sind auf der Basis einer Pumpe ohne Zulaufdruck und ohne Saughöhe bestimmt. Die Saughöhe ist auf 4 mWS (Wassersäule) beschränkt. Für grössere Saughöhen nehmen Sie bitte mit uns Kontakt auf.

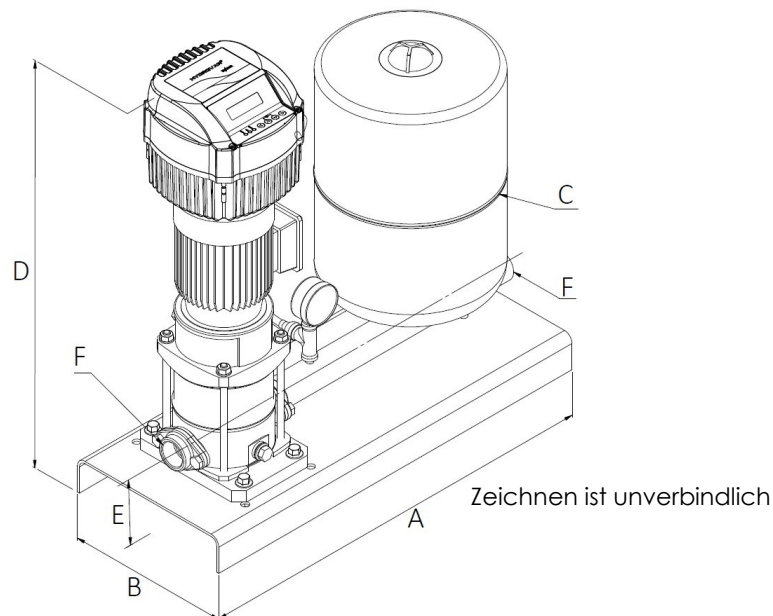

Typ	Max. Fördermenge [l/min]	Konstanter Druck [bar]	Motor-Leistung [kW]	Anschluss-Spannung [V]	Nennstrom [A]	Masse [mm / " ]						Gewicht [kg]
						A	B	C	D	E	Ø F	
SEVMSV 5 6N/1.5	120	3	1.5	1 x 230	9.0	700	280	360	872	110	1"1/4	45
	100	4										
	60	5										
SEVMSV 5 7N/1.5	120	4	1.5	1 x 230	9.0	700	280	360	945	110	1"1/4	52
	94	5										
	60	6										
SEVMSV 10 3N/1.5	220	2	1.5	1 x 230	9.0	700	280	360	876	140	1"1/2	54
	180	2.5										
	120	3										
SEVMSH 10 6N/2.2	215	4	2.2	3 x 400	5.3	700	280	360	977	140	1"1/2	57
	175	5										
	120	6										
SEVMSH 10 8 N/3.0	240	4	3	3 x 400	7.2	700	280	360	1047	140	1"1/2	64
	200	6										
	165	7										

10.2018/yp