

SERIE CDX - 2CDX

ELECTROPOMPES A UNE OU DEUX ROUES POUR LIQUIDES CLAIRS

APPLICATIONS

- Systèmes d'alimentation en eau.
- Petites et moyennes irrigations.
- Tours de refroidissement, machines à laver.
- Jardins.



CARACTERISTIQUES GENERALES

Pompes centrifuges monoblocs, complètement en acier inoxydable embouti type **AISI 304 = 1.4301**, avec une (**CDX**) ou deux roues (**2CDX**). L'étanchéité se fait par une **garniture mécanique simple**.

- Débit jusqu'à **15 m³/h**.
- Hauteur manométrique jusqu'à **70 m**.
- Pression maximum de travail **8 bar**.
- Température maximum du liquide **90°C**, 110° C pour les version H et HS.
- Raccord à l'aspiration filetage **1" 1/4 G**, raccord au refoulement par filetage **1" G**.
- Moteurs monophasés (jusqu'à 1.5 kW) ou triphasés, de 0.37 à 3.7 kW, 50 ou 60 Hz, 2 pôles.
- Protection **IP 55**, isolation classe **F**.
- Moteurs monophasés avec protection thermique à réarmement automatique et condensateur permanent de démarrage.
- Pattes de fixation et enveloppes moteurs en aluminium.

DEFINITION DES MODELES

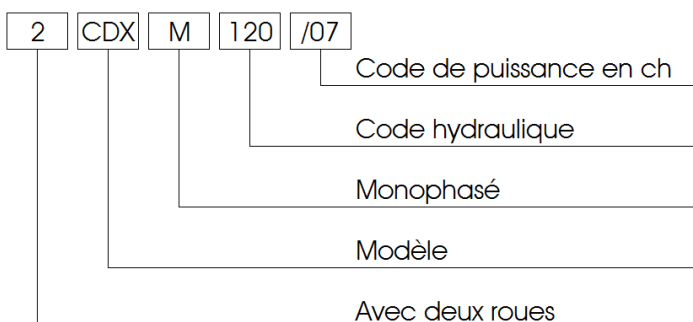

COURBES CDX

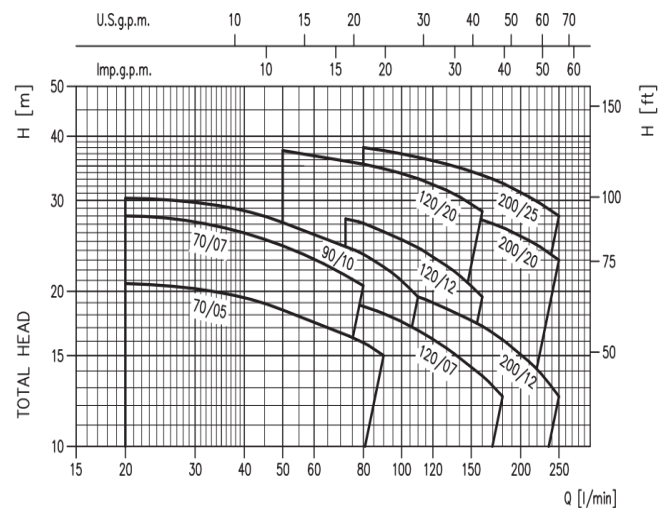

COURBES 2CDX

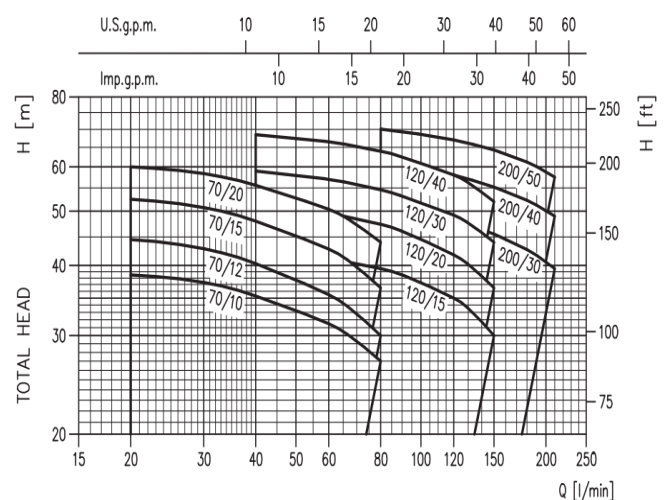

DIMENSIONS ET POIDS

MODELE		DIMENSIONS en [mm]																					Poids [kg]
Monophasé 1x230V 50Hz	Triphasé 3x230/400V 50Hz	A	B	D	E	F	H	H1	H2	H3 *1)	H4 *2)	M	M1	N	N1	R	S	T *2)	V *1)	W	DNA	G1	
CDXM 70/05	CDX 70/05	208	320	13	8	53	230	106	124	207	216	50	38	120	160	108	9	PG 11	PG 11	92.5	1" 1/4	1"	8.3
CDXM 70/07	CDX 70/07	208	320	13	8	53	230	106	124	207	216	50	38	120	160	108	9	PG 11	PG 11	92.5	1" 1/4	1"	9.8
CDXM 90/10	CDX 90/10	208	320	13	8	53	230	106	124	207	216	50	38	120	160	108	9	PG 11	PG 11	92.5	1" 1/4	1"	11.0
CDXM 120/07	CDX 120/07	208	320	13	8	53	230	106	124	207	216	50	38	120	160	108	9	PG 11	PG 11	92.5	1" 1/4	1"	9.6
CDXM 120/12	CDX 120/12	208	332	13	8	53	230	106	124	207	216	50	38	120	160	108	9	PG 11	PG 11	92.5	1" 1/4	1"	12.4
CDXM 120/20	CDX 120/20	232	359	13	8	53	250	118	132	236	249	55	40	140	180	106	9	PG 13.5	PG 11	95	1" 1/4	1"	17.2
CDXM 200/12	CDX 200/12	208	332	13	8	53	230	106	124	207	235	50	38	120	160	108	9	PG 13.5	PG 11	92.5	1" 1/2	1"	12.2
CDXM 200/20	CDX 200/20	208	359	13	8	53	230	106	124	225	237	55	40	140	180	105	9	PG 13.5	PG 11	95	1" 1/2	1"	16.1
-	CDX 200/25	232	359	13	8	53	250	118	132	237	-	55	40	140	180	105	9	-	PG 11	95	1" 1/2	1"	15.9
2CDXM 70/10	2CDX 70/10	208	355	13	8	87	229	106	123	207	216	50	38	120	160	142	9	PG 11	PG 11	92.5	1" 1/4	1"	12.7
2CDXM 70/12	2CDX 70/12	208	355	13	8	87	229	106	123	207	235	50	38	120	160	142	9	PG 13.5	PG 11	92.5	1" 1/4	1"	13.7
2CDXM 70/15	2CDX 70/15	232	396	13	8	89	250	118	132	237	249	55	40	140	180	142	9	PG 13.5	PG 11	95	1" 1/4	1"	17.5
2CDXM 70/20	2CDX 70/20	232	345	13	8	89	250	118	132	237	260	55	40	140	180	142	9	PG 13.5	PG 11	95	1" 1/4	1"	19.2
2CDXM 120/15	2CDX 120/15	208	396	13	8	89	229	106	123	225	237	55	40	140	180	142	9	PG 13.5	PG 11	95	1" 1/4	1"	16.3
2CDXM 120/20	2CDX 120/20	208	395	13	8	89	229	106	123	225	237	55	40	140	180	144	9	PG 13.5	PG 11	95	1" 1/4	1"	17.4
-	2CDX120/30	232	419	13	10	87	250	118	132	242	-	65	40	140	180	144	9	-	PG 13.5	109	1" 1/4	1"	25.2
-	2CDX 120/40	232	458	13	10	87	250	118	132	242	-	65	40	140	180	144	9	-	PG 13.5	109	1" 1/4	1"	27.8
-	2CDX 200/30	208	458	13	10	87	229	106	123	230	-	65	40	140	180	144	9	-	PG 13.5	109	1" 1/2	1"	25.7
-	2CDX 200/40	232	458	13	10	87	250	118	132	242	-	65	40	140	180	144	9	-	PG 13.5	109	1" 1/2	1"	27.6
-	2CDX 200/50	232	481	16	12	87	250	118	132	259	-	68	50	160	210	144	12	-	PG 16	109	1" 1/2	1"	35.6

*1) Triphasé *2) Monophasé

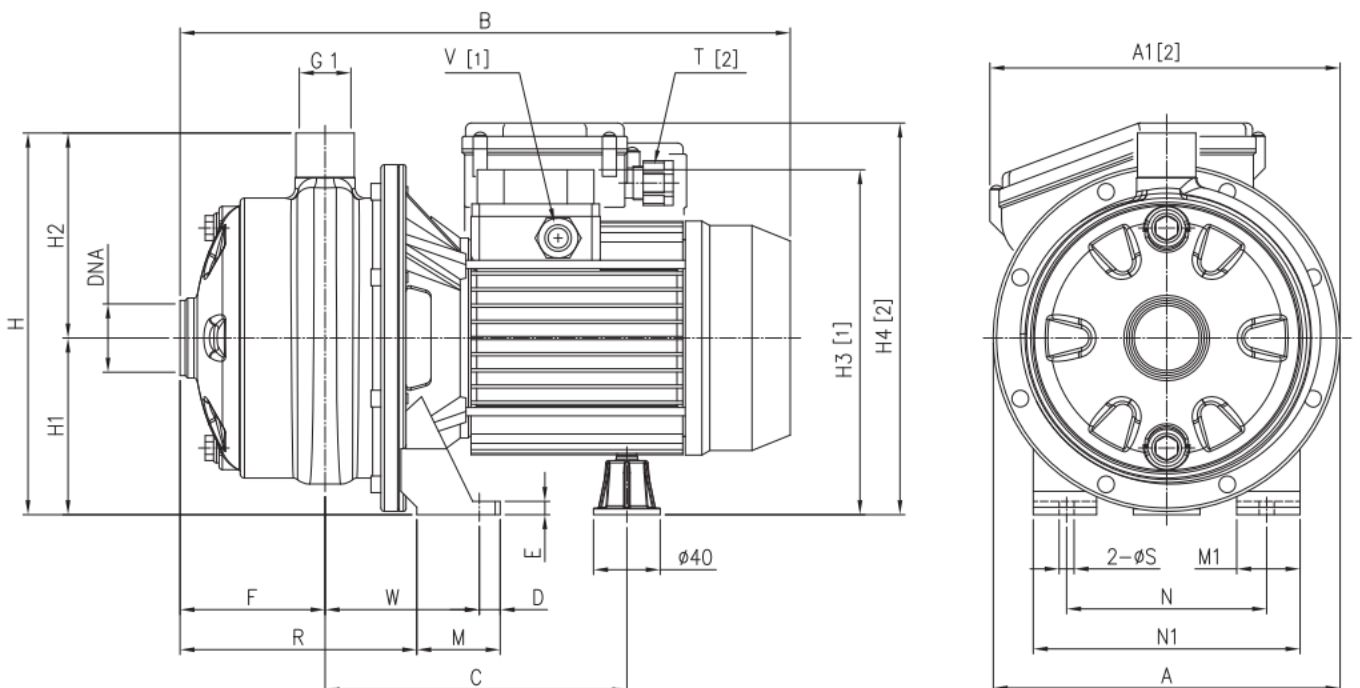

05.2014/yp