

## KIT VIDE-CAVE VSK 25

LA solution la plus **pratique** et la plus **rapide** pour vider des locaux inondés.

### APPLICATIONS

En cas de montée subite des eaux, le kit est opérationnel en un tour de main et pompe avec fiabilité l'eau contenue dans les caves, les garages, etc.

### CONTENU

**Pompe** (5.9 kg) avec **câble de 10m**, **course de pompier de 10 m**, raccords storz, boîte en plastique avec couvercle (600x400x300mm).

### AVANTAGES

**Pratique** : La robuste boîte en plastique est peu encombrante et elle peut servir de logement pour le kit et de filtre pendant le fonctionnement de la pompe.

**Simple** : Le kit comprend déjà tout le nécessaire et les poignées latérales facilitent le transport.

**Rapide** : Le kit s'assemble en très peu de temps sans outils : immédiatement prêt en cas d'urgence !

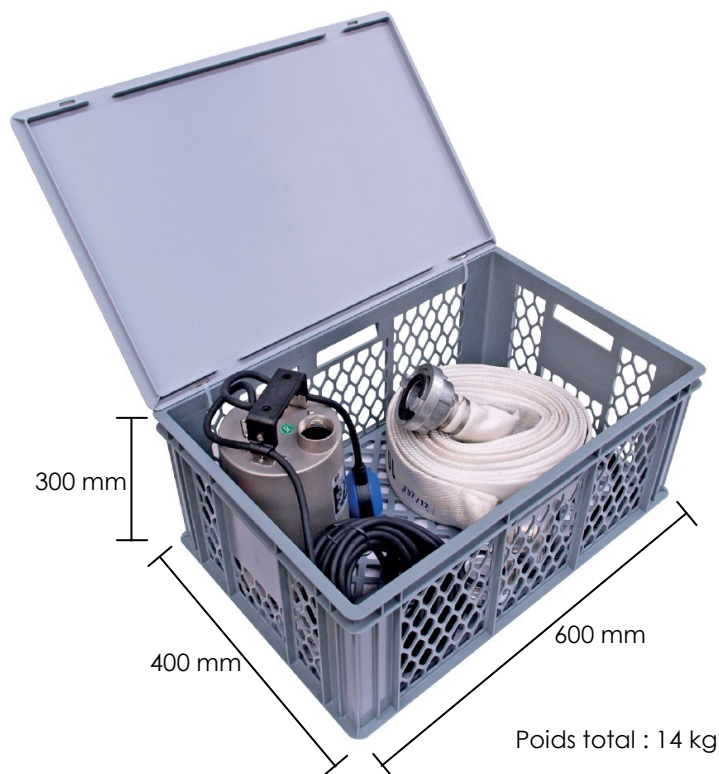

### DONNEES TECHNIQUES

V	kW	Ampères	Ø	Passage libre	Débit max	H max
1x230	0.25	2.3	G 1 1/4	10 mm	100 l/min	7 m

### INSTALLATION (exemple)

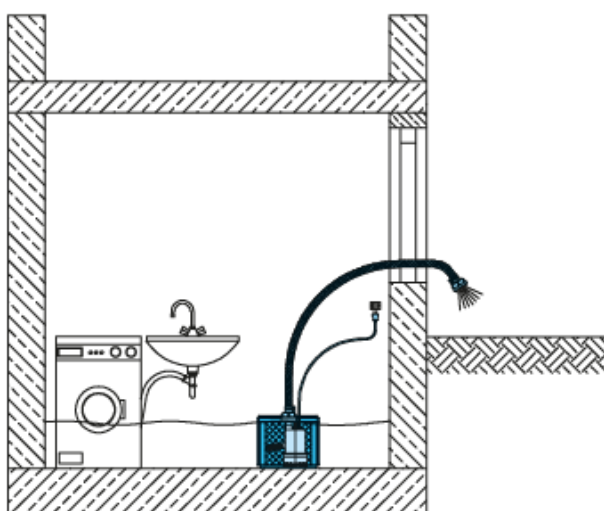

La boîte peut servir de filtre

### CREPINE

En une simple opération (dévisser 3 vis), la pompe peut aspirer jusqu'à 5 mm du sol.

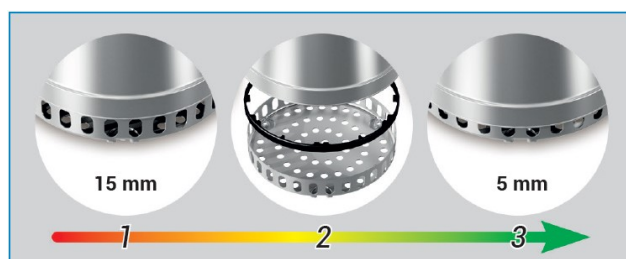

01.2018/yp