

PUMPE SET VSK 25

DIE praktische und **schnellste** Lösung um gefluteten Räumen zu entleeren.

ANWENDUNGEN

Im Flut Fall ist das Set sehr einfach in Betrieb und pumpt Keller-Garage-usw. Wasser mit Zuverlässigkeit.

INHALT

Pumpe (5.9 kg) mit **10m Kabel**, **10m Feuerschlauch**, Storz Anschlüsse, Kunststoff Kiste mit Deckel (600x400x300mm).

VORTEILE

Praktisch : Die robuste Kunststoffkiste ist kompakt und ist benutzbar als Filter wenn die Pumpe in Betrieb ist.

Einfach : Das Set enthält bereits alles, was benötigt wird und die Seitengriffe erleichtern den Transport.

Schnell : Das Set baut sich sehr schnell und ohne Werkzeug zusammen : ist im Notfall sofort bereit.



AUFSTELLUNG (Beispiel)

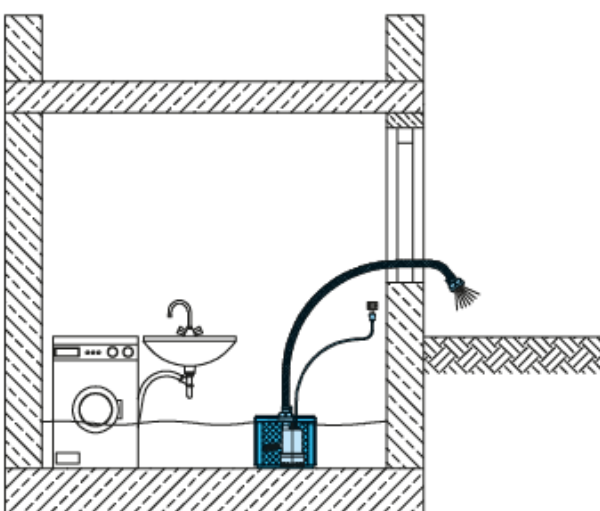

Die Kiste kann als Filter benützt sein

TECHNISCHE DATEN

V	kW	Ampère	Ø	Freierdurchgang	Max Förderhöhe	H max
1x230	0.25	2.3	G 1 1/4	10 mm	100 L/Min	7 m

NETZ

Durch eine einfache Operation (3 Schrauben lösen) kann die Pumpe bis zu 5 mm von Boden saugen.

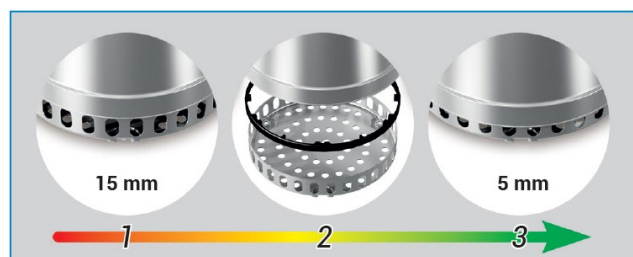

01.2018/yp